

TERMAX[®]

VÄRMER DITT HUS



VEDPANNA

K-40

EFFEKT 30-40 kW

FÖR FASTA BRÄNSLEN

- Förberedd för bio-oljebrännare

1/2 m ELDSTAD

ÄVEN MED VV SPIRAL

GÅNGJÄRN PÅ BÅDA SIDOR

TERMAX-VEDPANNA K-40

Solid inhemsk erfarenhet

K-40

TERMAX K-40, LÄTT ANVÄND

Termax K-40 är en fastbränslepanna för ackumulatordning som fylls på framifrån. Påfyllningsluckan är hög och lika bred som eldstaden vilket gör bränslepåfyllningen lätt. Askuttagning är lätt tack vare den stora asklådan under rosten.

STOR ELDSTAD - 0,5 METERS VED

Eldstaden är rymlig och dimensionerad för 1/2 m ved. Rätt utformad konvektionsdel med stora eldytor garanterar en effektiv värmeöverföring. Stående vattenlameller garanterar god vattencirkulation i pannan.

VV-SPIRAL

Pannan kan även levereras med VV-spiral. Spiralen kommer bäst till användning under sommaren då man snabbt vill ha varmvatten utan att värma ackumulatortanken samt som nödkylning vid pannans överhettning.

ACKUMULATORANSLUTNING

Termax K-40 anslutningar är 2" innergånga. Inkoppling bör göras så att panvattentemperaturen kan hållas tillräcklig hög samtidigt som returtemperaturen inte är lägre än +60° C. Lämplig storlek på ackumulatortanken är 1000-3000 l.

ANVÄNDNING MED BIO-OLJA

Brännaren monteras i brännarflänsen på påfyllningsluckan, termostaten i termostatuttaget. Tack vare de väl tilltagna eldytorna är verkningsgraden bra även med olja.

SKORSTENSREKOMMENDATION

Höjd: min. 4m

Storlek: Ø ca.200-250 mm

□ ca. 180x180 mm

Lokala förhållanden som påverkar draget bör även beaktas.

STANDARDUTRUSTNING

Dragregulator, tryckmätare, termometer, elmotståndsuttag, roster, sotredskap, brännarfläns, skötselöreskrifter.

TILLVALSUTRUSTNING

VV-Spiral, elmotstånd med termostat.

TEKNISKA UPPGIFTER

Effekt:	Fast bränsle	20-40 kW
	Bio-olja	15-25 kW
Vattenvolym:		160 l
Konstruktionstryck:		1,5 bar
Varmvattenproduktion		
Eldstad:	höjd	650 mm
	bredd	350 mm
	djup	550 mm
Påfyllningslucka:	höjd	250 mm
	bredd	340 mm
Vikt:		280 kg

Med förbehåll för mått- och konstruktionsändringar.

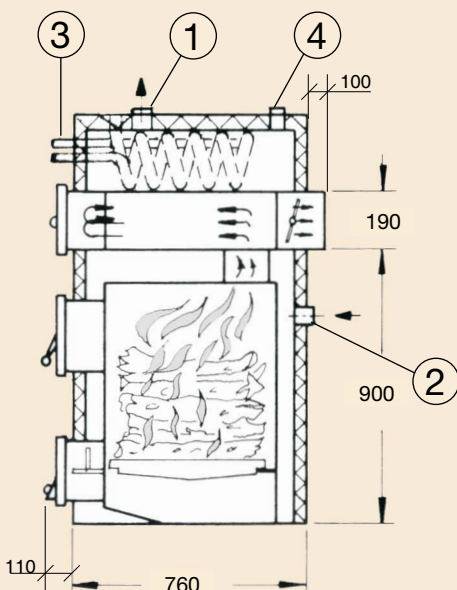
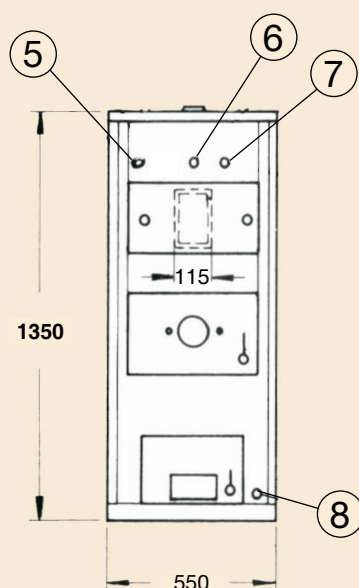

ANSLUTNINGAR:

1. Stigare	NS 50 inre
2. Retur	NS 50 inre
3. VV-Spiral	Cu 22/18
4. Expansion	NS 25
5. Dragregulator	NS 20
6. Tryckmätare/Termometer	
7. Elmotståndsuttag	NS 50
8. Avtappning	NS 15

TERMOCAL

Oy TERMOCAL Ab Termax
Västravägen 2, 01750 Vanda, tel. (09) 507 4235
Email: termocal@termocal.fi
www.termox.fi